

MIET - PREISLISTE

Totec Soundservice GmbH

Harkortstrasse 123
22765 Hamburg

Tele: 040 43 25 44 22
Fax: 040 43 25 48 32
Mail: info@totec.de
Web: www.totec.de

Bürozeiten:

Montag – Freitag 10.00 – 19.00 Uhr
Samstag 10.00 – 16.00 Uhr

Abholzeiten:

Montag – Samstag 13.30 – 16.00 Uhr

Rückgabezeiten:

Montag – Donnerstag 10.00 – 16.00 Uhr
Freitag – Samstag 10.00 – 12.30 Uhr

Bei den angegebenen Preisen handelt es sich um netto Tagesmietpreise zzgl. MwSt. ab/bis Lager Hamburg. Für Langzeitmieten und Komplettpakete erstellen wir Ihnen gerne ein individuelles Angebot. Zur eigenen Preiskalkulation können Sie folgende Mietfaktoren zu Grunde legen:

**Nutzungstage = 1,0 / Probetage = 0,5 / Rolltage = 0,1
zum netto Tagesmietpreis**

Gerne bieten wir Ihnen auch Dienstleistungen für Konzeption, Personal und Transport an. Diese Preisliste stellt einen großen Teil unseres Angebots dar; sollten Sie dennoch Artikel benötigen, welche hier nicht aufgelistet sind, fragen Sie uns gerne im Einzelfall an.

Mit erscheinen dieser Preisliste vom 01.07.2008 verlieren alle vorherigen Preislisten ihre Gültigkeit. Irrtümer, Preisänderungen und Änderungen im Verleihbestand behalten wir uns vor. Es gelten unsere allgemeinen Geschäftsbedingungen.

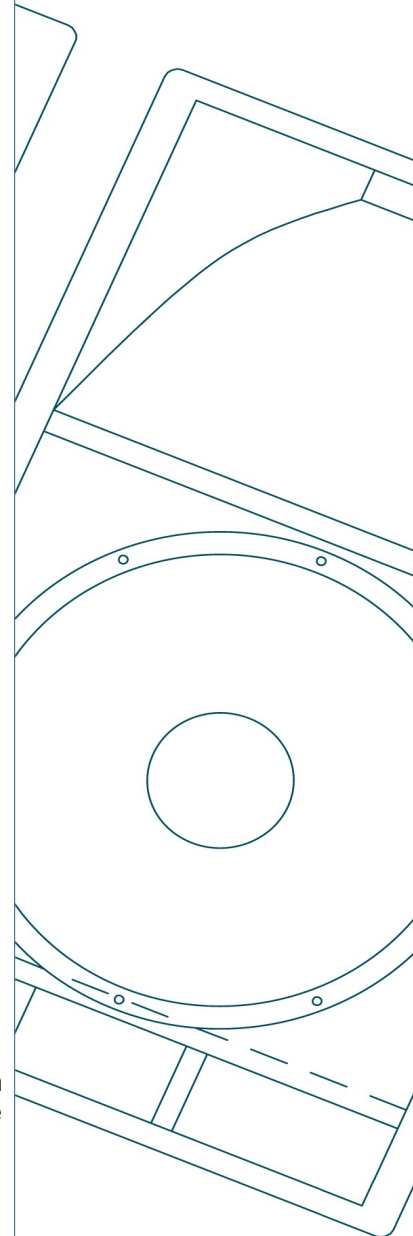

Inhaltsverzeichnis

<u>Inhaltsverzeichnis.....</u>	<u>2</u>
<u>Tontechnik.....</u>	<u>3</u>
<u>Lautsprechersysteme.....</u>	<u>3</u>
<u>Endstufen / Amp Units und Systemcontroller.....</u>	<u>4</u>
<u>Komplettanlagen.....</u>	<u>4</u>
<u>Concert Sound.....</u>	<u>5</u>
<u>Mischpulte Konzert.....</u>	<u>5</u>
<u>Sideracks.....</u>	<u>5</u>
<u>Sets komplett.....</u>	<u>6</u>
<u>Mikrofone.....</u>	<u>6</u>
<u>Drahtlosmikrofone.....</u>	<u>8</u>
<u>DJ Equipment.....</u>	<u>9</u>
<u>Mischpulte.....</u>	<u>9</u>
<u>Zuspieler.....</u>	<u>9</u>
<u>DJ Arbeitstisch.....</u>	<u>10</u>
<u>Audiokabel.....</u>	<u>10</u>
<u>Lichttechnik.....</u>	<u>11</u>
<u>Movinglights.....</u>	<u>11</u>
<u>Scheinwerfer.....</u>	<u>12</u>
<u>LED Farbwechselscheinwerfer.....</u>	<u>13</u>
<u>Lichteffekte / Diskoeffekte.....</u>	<u>14</u>
<u>Lichtsteuerungen.....</u>	<u>15</u>
<u>Licht Zubehör.....</u>	<u>15</u>
<u>Dimmer.....</u>	<u>16</u>
<u>Dekolicht.....</u>	<u>16</u>
<u>Nebel / Haze.....</u>	<u>17</u>
<u>Kabel.....</u>	<u>17</u>
<u>Videotechnik.....</u>	<u>17</u>
<u>Projektoren.....</u>	<u>17</u>
<u>Displays und Monitore.....</u>	<u>18</u>
<u>Leinwände.....</u>	<u>18</u>
<u>Computer Technik.....</u>	<u>18</u>
<u>Zuspieler AV.....</u>	<u>19</u>
<u>Zubehör AV.....</u>	<u>19</u>
<u>AV-Kabel.....</u>	<u>19</u>
<u>Kommunikation.....</u>	<u>19</u>
<u>Funk.....</u>	<u>19</u>
<u>Hardware.....</u>	<u>20</u>
<u>Bühne.....</u>	<u>20</u>
<u>Traverse.....</u>	<u>20</u>
<u>Rigging / Stative.....</u>	<u>21</u>
<u>Power Supply.....</u>	<u>21</u>
<u>Stromkabel.....</u>	<u>21</u>
<u>Stromverteilungen.....</u>	<u>22</u>
<u>Aggregate.....</u>	<u>22</u>
<u>Spezial.....</u>	<u>22</u>
<u>Möbel.....</u>	<u>22</u>
<u>Dekoration.....</u>	<u>22</u>
<u>Diverse.....</u>	<u>23</u>

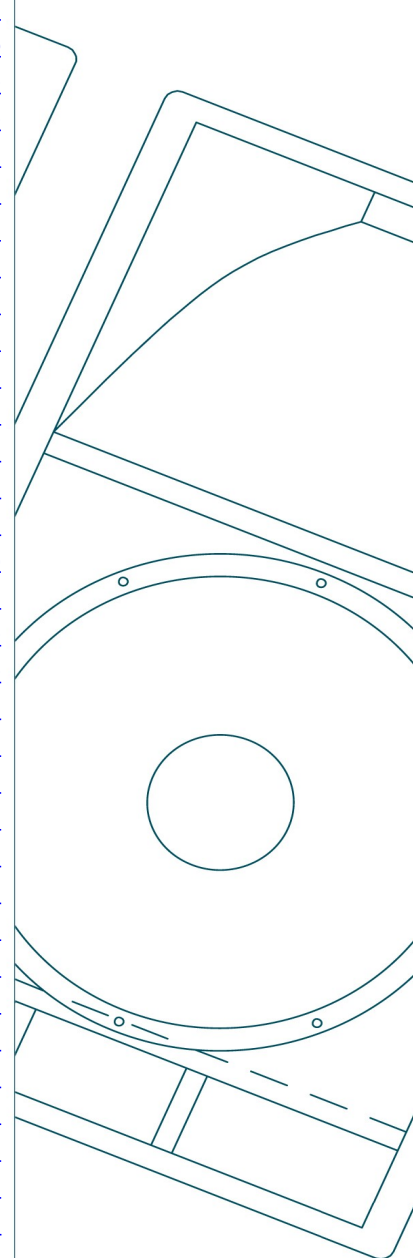

<u>Dienstleistungen.....</u>	<u>24</u>
<u> Personal.....</u>	<u>24</u>
<u> Transport.....</u>	<u>24</u>

Tontechnik

Lautsprechersysteme

PT-4 Lautsprecher David Kompaktbox, 2X4"/1xTweeter, 180 W / 16 Ohm	13,50 €
PT-4 Lautsprecher (weiß) David Kompaktbox, 2X4"/1xTweeter, 180 W / 16 Ohm	18,50 €
DT-10 Top Lautsprecher 2 Weg passiv getrennte Lautsprecher mit Biradialhorn, 1x10" / 1x1", 350 W / 8 Ohm	21,00 €
DT-10 Top Lautsprecher (weiß) 2 Weg passiv getrennte Lautsprecher mit Biradialhorn, 1x10" / 1x1", 350 W / 8 Ohm	42,00 €
VT-28 Linearray Modul 2 Wege aktiv getrennt, 2 x 1" / 2 x 8", 500 W RMS, 800 W Peak, 100°x5° Abstrahlwinkel	35,00 €
MT-15/34 Top 2 Wege aktiv getrennt, 1 x 15", 1 x 2", 30°, 900 W, 8 Ohm, CWI Waveguide	30,00 €
MT-15/94 Top 2 Wege aktiv getrennt, 1 x 15", 1 x 2", 90°, 900 W, 8 Ohm, CWI Waveguide	30,00 €
M-12 Aktivlautsprecher 2 Weg aktiv getrennt, 1x 12"/ 1x 1", Bi-Amp 225W + 50W	31,50 €
M-12 Passivlautsprecher 2 Weg passiv getrennt, coaxial, 1 x 12"/1 x 1", 250 W, 8 Ohm	15,00 €
M-15 DJ Monitor passiv 2 Weg passiv getrennt, 1 x 15", 1 x 1", 400 W, 8 Ohm	19,00 €
M-15 Monitor passiv 2 Weg passiv getrennt, Wedge, 1 x 15", 1 x 1", 400 W, 8 Ohm	29,00 €
M-48 Monitor passiv 2 Weg passiv getrennt, Wedge, 4 x 8", 1 x 1", 400 W, 8 Ohm	29,00 €
PS-8 Bass Ultrakompakt Bandpass, 1 x 8", 2x100 W, 2 x 8 Ohm	15,50 €
DS-15 Bass Bassreflex 1x15" High Efficiency Woofer, 700 W / 8 Ohm	16,50 €
EL-118 Bass Subbassextender 1x18" Langhub, 25-200Hz, 800 W / 8 Ohm	31,50 €
EL-218 Bass Bassreflex 2x18" Extende Low Frequency 20-120Hz, 1600 W	52,50 €
DF-215 Drumfill 2 Weg aktiv getrennt, 2 x1 5"/ 1 x 2", 1600W	63,00 €

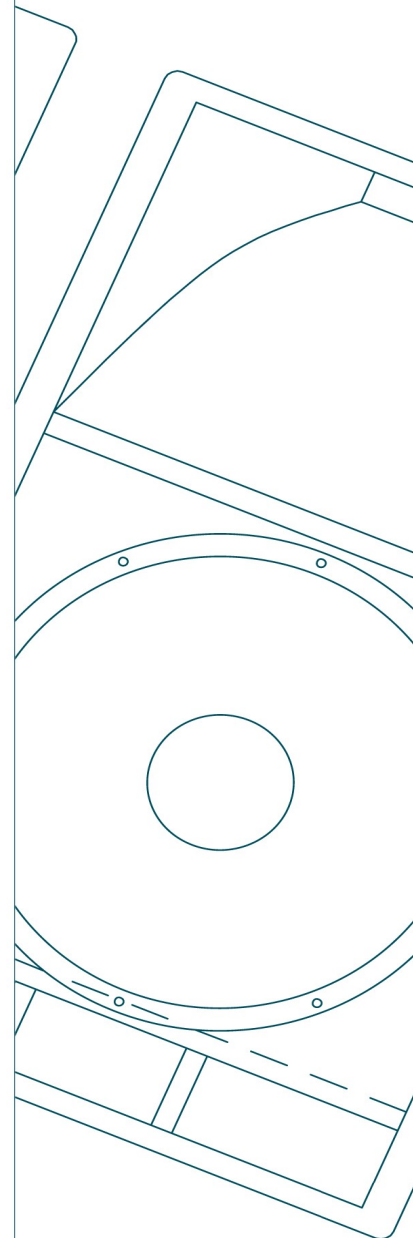

Endstufen / Amp Units und Systemcontroller

AMPU PK R068 6wege Endstufenrack 150 Watt, Digitalcontroller BSS FDS366, HAN24, XLR Inputs	60,00 €
Driverack Digitalcontroller BSS / EQ dbx 2231 31Band EQ	63,00 €
AMPU VT TOP Endstufeneinheit HF: 2x0,5kW, MF: 2x1,8kW, CEE16A	58,00 €
AMPU VT BASS Endstufeneinheit LF: 4x1,8kW, CEE16A	58,00 €
AMPU MO 1.0 Monitorendstufe 2 x 0,5 kW	21,00 €
AMPU PC Endstufeneinheit mit Analogcontroller 2 x 0,2 kW	16,00 €
AMPU MCC Endstufeneinheit mit Analogcontroller 2 x 0,4 kW	38,00 €
AMPU MC Endstufeneinheit mit Analogcontroller 2 x 1,0 kW	48,00 €
AMPU DC Endstufeneinheit mit Analogcontroller 2 x 1,6 kW	59,00 €

Komplettanlagen

Pico Club 2 x 0,2 kW 2xTOP (PT-4), 1xBASS (PS-8), Analogcontroller, Kabelsatz, Stative	52,50 €
Micro Club 2 x 0,4 kW 2xTOP (DT-10), 1xBASS (DS-15), Analogcontroller, Kabelsatz, Stative	63,00 €
Mini Club 2 x 1,0 kW 2xTOP (DT-10), 1xBASS (DS-15), Analogcontroller, Kabelsatz, Stative	84,00 €
Duo Club 2 x 1,6 kW 2xTOP (DT-10), 1xBASS (DS-15), Analogcontroller, Kabelsatz, Stative	120,00 €
MFA 2 x 2,0 kW 2 x TOP (MT-15/94), 2 x BASS (MS-218), Digitalcontroller, Kabelsatz	189,00 €
MFA 2 x 3,0 kW 2 x TOP (MT-15/94), 2 x BASS (MS-218), Digitalcontroller, Kabelsatz	295,00 €
VT 2 x 8 kW, 8 x TOP (VT-28), 6 x BASS EL-218), Digitalcontroller, Kabelsatz	auf Anfrage
VT 2 x 13 kW, 12 x TOP (VT-28), 6 x BASS EL-218), 4 x BASS (EL-118), Digitalcontroller, Kabelsatz	auf Anfrage

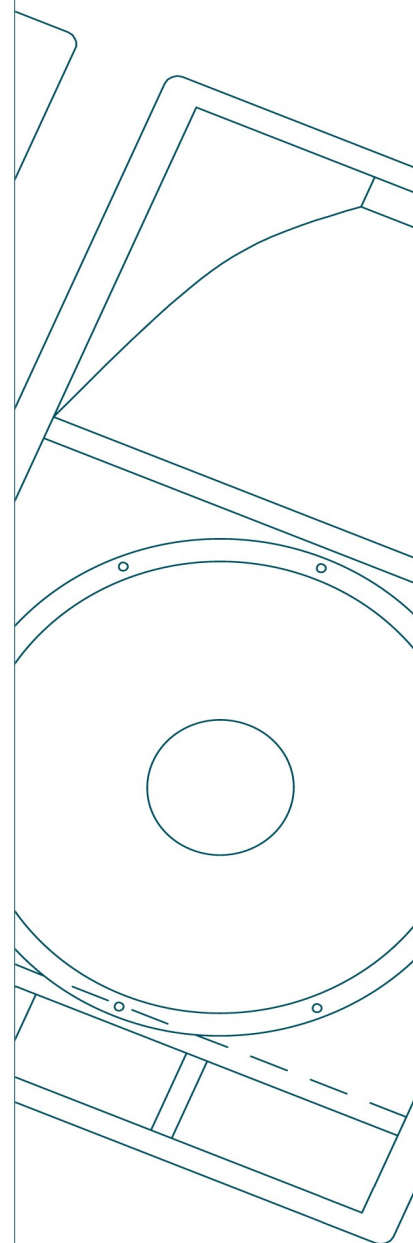

Concert Sound

Mischpulte Konzert

Yamaha M7CL-48 Digitalmischpult 250,00 €

48 Kanäle Mic/Line Eingänge plus 4 Stereo-Input, 16 Omni Outputs, AES/EBU In/Out, vier Effektprozessoren, 3 Erweiterungsslots für mini-YGDAI Cards, Automation und Szenenspeicher

Yamaha LS9 Digitalmischpult 130,00 €

32 Kanäle Mic/Line Eingänge plus 4 Stereo-Input, 16 Mix Output, 8 Matrix, Effect Rack Unit, 2 Erweiterungsslots, USB Recorder/Player

Yamaha DM1000 Digitalmischpult 120,00 €

Version 2.21
16 Mikrofon Inputs, 12 Omni Outputs, AES/EBU In/Out, 24bit/44,1-48, 88,2 und 96Khz, vier Effektprozessoren, 2 Erweiterungsslots für mini-YGDAI Cards, Automation und Szenenspeicher, Transportcontroller mit Shuttlerad

Behringer DDX3216 Digitalmischpult 63,00 €

12 Mikrofonkanäle, 4 Linekanäle, 4 x FX, 4 x AUX, 4 Band halbparametrisch

Allen&Heath GL4000 40/8/2 170,00 €

Mischpult analog, 40 Mono-Inputs mit 48V-Phantom (einzeln schaltbar), Mic/Line schaltbar, Phase reverse, regelbarer HP, sym. Inserts für XLR-Inputs, direct-out, 4-Band para. EQ, Mids mit schaltbarem Q, 4-Band-EQ bei Stereo, Mute, VU-Meter, 8 Subgroups, 2 Master-Outs, 10 Aux (1-4, 5-8, 9-10 pre/post), Aux10 direct-out schaltbar, 8 Mutegroup

Allen&Heath GL4000 32/8/2 130,00 €

Mischpult analog, 32 Mono-Inputs mit 48V-Phantom (einzeln schaltbar), Mic/Line schaltbar, Phase reverse, regelbarer HP, sym. Inserts für XLR-Inputs, direct-out, 4-Band para. EQ, Mids mit schaltbarem Q, 4-Band-EQ bei Stereo, Mute, VU-Meter, 8 Subgroups, 2 Master-Outs, 10 Aux (1-4, 5-8, 9-10 pre/post), Aux10 direct-out schaltbar, 8 Mutegroup

Soundcraft GB2R 16CH 47,50 €

Mischpult analog, 16 Mono-Inputs mit 48V-Phantom (einzeln schaltbar), Mic/Line schaltbar, Phase reverse, HP (100Hz) schaltbar, sym. Inserts für XLR-Inputs, 4-Band EQ mit semipara. Mitten, 6 Aux

Soundcraft EFX 8 20,00 €

Mischpult analog, 8xMic, 2xStereo, 3band EQ, interner Lexicon Effektprozessor

Sideracks

Siderack FOH 1, 4xGate / 4xComp / 4xEQ / 2xFX / CD 105,00 €

BSS DPR 504 4fach Gate, DBX 1046 4fach Compressor, 2x DBX 2231 EQs, Lexicon MPX 550 Multieffekt, TC Electronic D-Two Multitap Delay, Stageline CD 180 Single-CD-Player

Siderack FOH 2, 8xGate / 8xComp / 4xFX 210,00 €

BSS DPR 504 4fach Gate, 2x BSS DPR 522 2fach Gate
BSS DPR 404 4fach Compressor, 2x DBX 1066 Compressor 2fach
Lexicon MPX 1 Multieffekt, TC Electronic D-Two Multitap Delay
TC Electronic M-One Multieffekt, Yamaha SPX 990 Multieffekt

Siderack FOH 3, 4xGate / 4xComp / 4xEQ / 2xFX / CD 110,00 €

BSS DPR 504 4fach Gate, BSS DPR 404 4fach Compressor, 2x DBX 2231 EQs, Lexicon MPX 550 Multieffekt, TC Electronic M-One Multieffekt, Stageline CD 180 Single-CD-Player

Sets komplett

Allen&Heath 16/2 FOH30 85,00 €
16-Kanal-Livemischpult mit integriertem Effektgerät inkl. 2-fach Gate
BSS DPR 522, 2-fach Compressor dbx 1066,
1 x EQ BSS Opal 966 / CD Player

Allen&Heath 10+4/4/2 FOH10 85,00 €
14-Kanal-Livemischpult mit 4 Subgruppen inkl. 2-fach Gate
BSS DPR 522, 2-fach Digital-Compressor DBX DDP,
1 x EQ DBX 2231, 1 x Effektgerät Lexicon MPX 500

Mikrofone

AKG C391 13,50 €
Kondensator, Niere
Anwendung: z.B. Overhead, Sprache (Reden)

AKG C3000 15,50 €
Grossmembran Kondensator, Niere
Anwendung: z.B. Studioaufnahmen, Flügelmikrofonie

AKG C444 10,00 €
Kondensator, Nackenbügel-Mikrofon inkl. Windschutz

AKG CK47 26,00 €
Kondensator, Hyperniere
Anwendung: z.B. Konferenztischmikrofonie

AKG D3700 5,50 €
Dynamisch, Niere
Anwendung: z.B. Gesang

AKG D880 6,50 €
Dynamisch, Superniere
Anwendung: z.B. Gesang

DM-2500 mit Schalter 5,00 €
Gesangsmikrofon

DPA 4066 30,00 €
Kondensator, Kugelcharakteristik, Headset, beige,
für Sennheiser und Shure Beltpacks.

Opus 62 Ansteckmikrofon 5,00 €
Dynamisch, Hyperniere
Anwendung: z.B. Bläser

Sennheiser e602 10,00 €
Dynamisch, Niere
Anwendung z.B. Bassdrum, Bass

Sennheiser e604 Clip 5,50 €
Dynamisch, Niere
Anwendung z.B. Schlagzeug, Blech und Holzblasinstrumente

Sennheiser e906 9,00 €
Dynamisch Superniere
Anwendung z.B. E-Gitarre, Percussion

Sennheiser MD421 7,70 €
Dynamisch, Niere
Anwendung z.B. Bläser, Bass

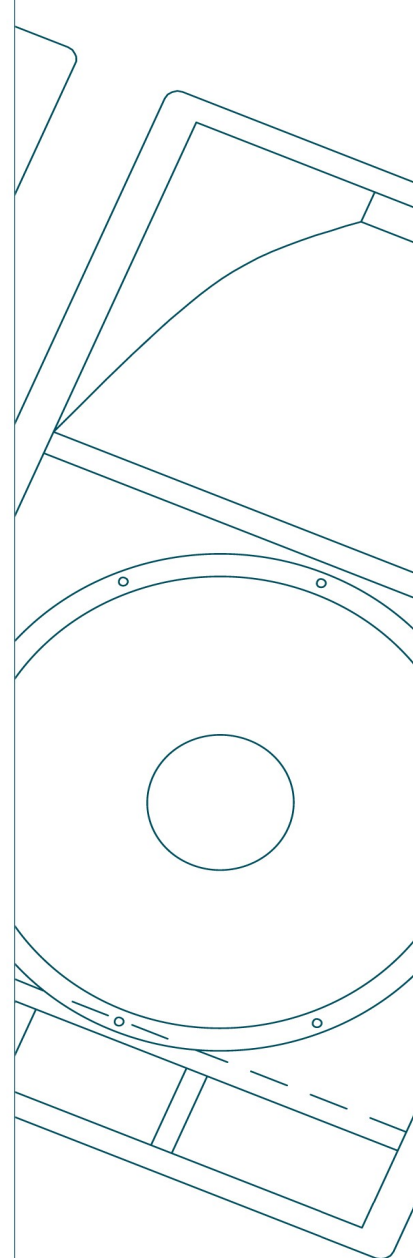

Sennheiser MD431 Dynamisch, Superniere Anwendung: z.B. Gesang o. Sprache	5,20 €
Sennheiser MKE 2 GOLD EW Kondensator, Kugelcharakteristik, Lavalier	20,00 €
Shure Beta 52 Dynamisch, Superniere Anwendung: z.B. Bassdrum, Bass	8,30 €
Shure Beta 57 Dynamisch, Superniere Anwendung: z.B. Drum, Gitarre, Gesang	7,70 €
Shure Beta 58 Dynamisch, Superniere Anwendung z.B. Gesang	9,40 €
Shure Beta 87 Kondensator, Superniere Anwendung: z.B. Gesang	12,50 €
Shure Beta 91 Grenzflächenmikrofon, Halbniere Anwendung: z.B. Bassdrum	9,30 €
Shure MX 418 D/S Kondensator, Superniere, Schwanenhals 45cm lang Anwendung: z.B. Tischkonferenzmikrofon	15,50 €
Shure MX 412 D/S Kondensator, Superniere, Schwanenhals 30,5cm lang Anwendung: z.B. Tischkonferenzmikrofon	14,50 €
Shure SM57 Dynamisch, Niere Anwendung: z.B. Snare, E-Gitarre, Percussion	5,20 €
Shure SM58 Dynamisch, Niere Anwendung: z.B. Gesang	5,20 €
Shure SM81 Kleinmembran - Kondensator, Niere Anwendung: z.B. Overhead, Percussion, Streicher	14,00 €
Shure WCM16 Kondensator, Hyperniere, Headset Anwendung: z.B. Sprache	21,00 €
Shure WL93 Kondensator, Kugelcharakteristik, Lavalier	18,00 €
Shure WL183 Kondensator, Kugelcharakteristik, Lavalier	18,00 €
Line-Übertrager 1:1 XLR Kombibuchse	5,30 €
Line-Übertrager 1:1 stereo XLR	5,30 €
Line-Übertrager 1:1 Stereo Chinch	5,30 €
DI-Box 100 passiv DI-Box passiv, Groundlift, Pegelsteller	5,30 €

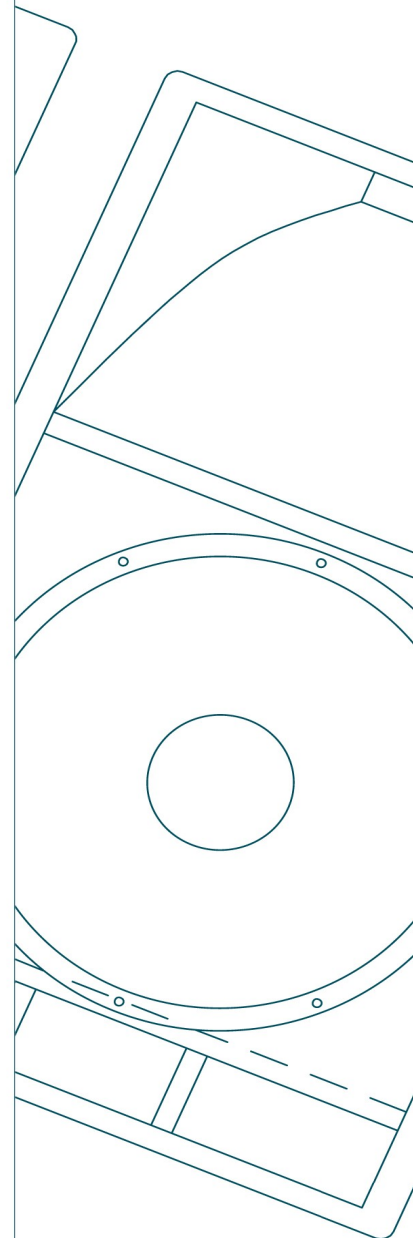

DI-Box 1:1 DI-Box passiv, Groundlift	5,30 €
DI-Box Stereo passiv DI-Box passiv, Groundlift, Pegelsteller	10,50 €
DI-Box BSS-AR-133 aktiv DI-Box aktiv, Groundlift, Pegelsteller, 48 V Phantom oder 9V-Block	10,50 €
DI-Box ADI-100 aktiv DI-Box aktiv, Groundlift, Pegelsteller, 48 V Phantom oder 9V-Block	10,50 €

Drahtlosmikrofone

AKG UHF Vocalist Set 802.525MHz UHF Receiver, 1 feste Frequenz, Handsender mit D880- Kapsel	35,00 €
AKG Vocalist Set UHF Receiver, 1 feste Frequenz, Handsender mit D880-Kapsel	35,00 €
Sennheiser UHF Empfänger EM 100 G2 1-Kanal UHF Receiver, D-Band, 1440 Frequenzen	25,00 €
Sennheiser SKM 135 G2 Handheld UHF Handsender, D-Band, Dynamisch, Niere Anwendung: z.B. Gesang	15,00 €
Sennheiser SK 100 G2 Beltpack UHF Beltpack, D-Band	15,00 €
Sennheiser UHF Empfänger EM 500 G2 1-Kanal UHF Receiver, D-Band, 1440 Frequenzen	50,00 €
Sennheiser SKM 535 G2 Handheld UHF Handsender, D-Band, Dynamisch, Niere Anwendung: z.B. Gesang	30,00 €
Sennheiser SK 500 G2 Beltpack UHF Beltpack, D-Band	30,00 €
Shure U4-D Receiver 2-Kanal UHF Receiver, MB-Serie, 191 Frequenzen, 20 Systeme zeitgleich möglich	75,00 €
Shure U1-MB Beltpack UHF Beltpack, MB-Serie	17,00 €
Shure Beta58-MB UHF Handsender mit Shure Beta 58 Kopf, Hyperniere, MB-Serie	23,00 €
Shure Vocalist Set VHF Receiver, 1 feste Frequenz, Handsender mit SM58-Kapsel	35,00 €
UHF Antennensplitter aktiver Antennensplitter, 1 IN/ 6 OUT, inkl. Richtantennen für Sennheiser und Shure	60,00 €

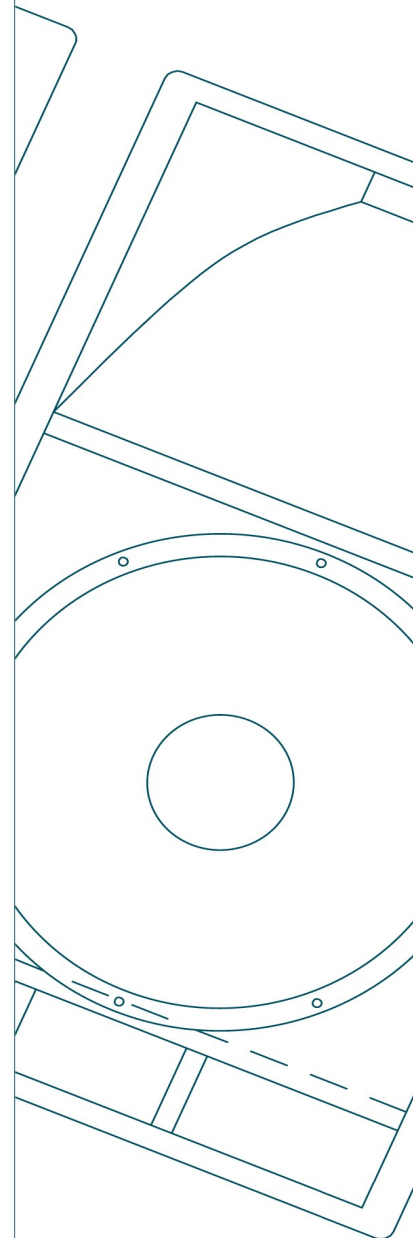

DJ Equipment

Mischpulte

Pioneer DJM 800 50,00 €

DJ-Mixer, 4-Kanal (Eingänge: 3x Line, 2x CD, 3x Phono, 2x Mic),
3-Band-EQ pro Kanal, Line-Eingänge können auch digital angesteuert
werden, Beatcounter, Booth Out, Talkover, Effektgerät, Sampler

Pioneer DJM 600 35,00 €

DJ-Mixer, 4-Kanal (Eingänge: 4x Line, 3x Phono, 2x Mic),
3-Band-EQ pro Kanal, Beatcounter, Booth Out, Talkover,
Effektgerät, Sampler

Allen&Heath X-One 92 45,00 €

DJ-Mixer Pro, 4-Kanal (Eingänge: 4x Line, 4x Phono, 2x Mic),
4-Band-EQ pro Kanal, 2 Aux-Send, 2 Stereo Mix Out, Booth Out,
Record Out, VCA-Kanalfader, Penny&Giles Active Crossfader,
2x VCF Filter (low-pass to high-pass, band-pass, notch filter, all-pass)
inkl. Resonance, "bulletproof build", Talkover

Allen&Heath X-One 62 36,50 €

DJ-Mixer Pro, 4-Kanal (Eingänge: 4x Line, 4x Phono, 2x Mic),
4-Band-EQ pro Kanal, VCA-Kanalfader, Penny & Giles Crossfader,
2x VCF Filter (low-pass to high-pass, band-pass, notch filter, all-pass)
inkl. Resonance, "bulletproof build"

UREI Model 1603E 36,50 €

DJ-Mixer, 4-Kanal (Eingänge: 4x Line, 4x Phono, 4x Mic),
3-Band-EQ pro Kanal, VCA Crossfader, Booth Out,
Aux send auf jedem Kanal pre/post schaltbar

Vestax PMC 05-Pro2 36,50 €

DJ-Battle-Mixer, 2-Kanal (Eingänge: 2x Line, 2x Phono, 2x Mic),
2-Band-EQ pro Kanal, Reverse, Shape, Cut Switches

Ecler Smac Pro4 34,50 €

DJ-Mixer, 4-Kanal (Eingänge: 3x Line, 3x Phono, 1x Mic),
3-Band-EQ pro Kanal, Kill, Aux (post)

MPX-460 16,50 €

DJ-Mixer, 4-Kanal (Eingänge: 4x Line, 3x Phono, 1x Mic),
3-Band-EQ Pro Kanal, Booth Out

Zuspieler

Pioneer CDJ 100-S 20,00 €

Slot-in CD mit Pitch +/- 6%-10%, Jog Dial, 3 Effekte, Nicht-MP3-fähig
Jog-Shuttle-Rad für echtes Plattenspieler-Feeling,
Master Tempo"-Funktion: Tonhöhe bleibt unverändert,
Geschwindigkeitsregelung +/- 10 % oder +/-16%,
Schnellstart in 0,01 Sek, Auto-Cue-Funktion

Pioneer CDJ 200 22,50 €

Slot-in CD mit Pitch +/- 6%-10%, Jog Dial, 3 Effekte, MP3-fähig
Hot Loop, Schnellstart, Auto Beat Loop / Emergency, Beat / Loop Cutter,
Real Time Seamless Loop, Loop Adjust Out Adjust, Digital Jog Break Jet,
Zip & Wah, Cue / Loop Memory, Shock-Proof, Jog Dial Größe 100mm,
Jog Modi: Pitch Bend, Fader Start/Back Cue Start

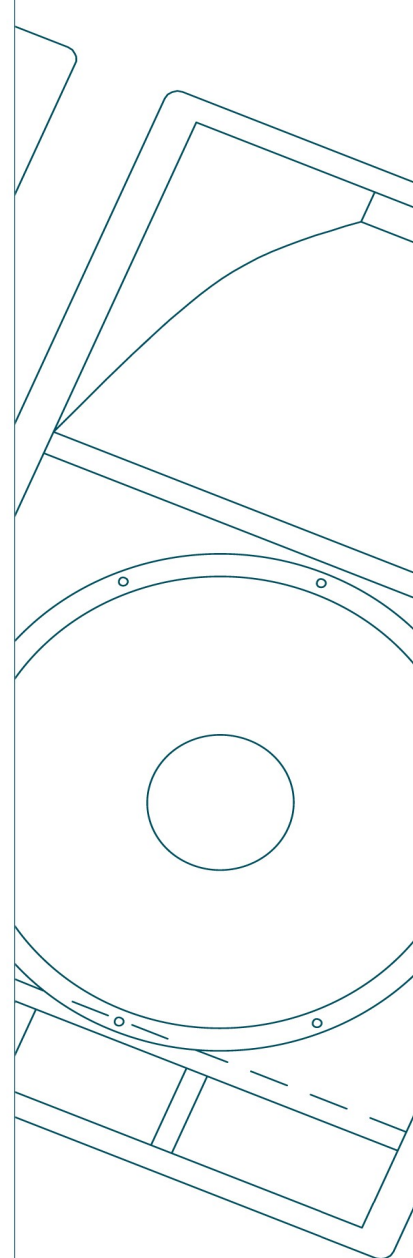

Pioneer CDJ 1000 MK3 Vinyl	55,00 €
Slot-in CD mit 100% "Wide" Pitch Control, 3 Hot-Cues, Jog Dial, Loop, Vinyl-Mode, MP3 Unterstützung, Tempobereich von +70% bis -100% Einstellbar, Full Feature Digital Out, Multimedia Karte - zum Speichern von Cues, Loops, Wavedaten.	
Technics SL1210 MK2 schwarz	22,50 €
Plattenspieler mit Pitch +/- 8%, Direkt-Quarzantrieb, hohe Gleichlaufstabilität, sehr gute Schwingungsabsorption, Ortofon Concorde System.	
Technics SL1200 MK2 silber	22,50 €
Plattenspieler mit Pitch +/- 8%, Direkt-Quarzantrieb, hohe Gleichlaufstabilität, sehr gute Schwingungsabsorption, Ortofon Concorde System.	
Technics SL1200 MK5 silber	25,00 €
Plattenspieler mit Pitch +/- 8%, Pitch Reset, Brake Speed Control, Direkt-Quarzantrieb, hohe Gleichlaufstabilität, sehr gute Schwingungsabsorption, Ortofon Concorde System	
Denon DN1800-F	37,50 €
Doppel CD Player mit Pitch +/- 8%, abgesetztes Bedienteil, Schublade	
Sony MDS-JD930	40,00 €
MD-Player/Recorder	
Sony DTC-670	40,00 €
DAT-Player/Recorder	
 <u>DJ Arbeitstisch</u>	
DJ-X kurz	31,50 €
freischwingende Aufhängung für DJ-Equipment Höhe 1,00 m, erschütterungsfreie Arbeitsfläche, 140cm x 60cm	
DJ-X mittel	31,50 €
freischwingende Aufhängung für DJ-Equipment Höhe 1,00 m, erschütterungsfreie Arbeitsfläche, 164cm x 60cm	
DJ-X lang	31,50 €
freischwingende Aufhängung für DJ-Equipment Höhe 1,00 m, erschütterungsfreie Arbeitsfläche, 215cm x 60cm	
 Audiokabel	
NF Produktionscase	52,50 €
~360,0m Mikrofonkabel / ~60,0m Klinckenkabel	
HAN24 Leitung f/m	5,00 €
30m Trommel	
HAN24 Leitung f/m	15,00 €
75,0m Trommel + Stagebox 8 x XLRf	
HAN72 Multicore f/m	10,50 €
10m	
HAN72 Multicore f/m	10,50 €
20m	

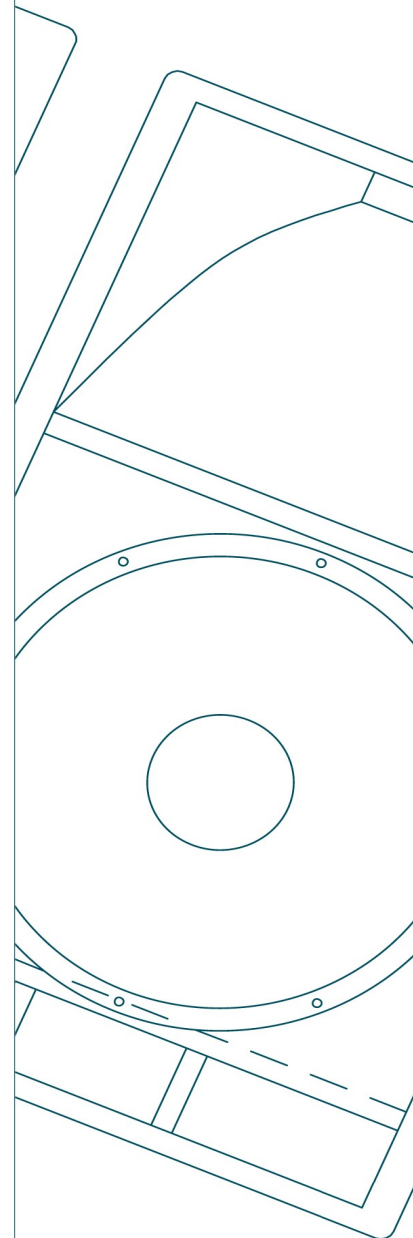

HAN72 Multicore f/m 30m Trommel	17,50 €
HAN72 Multicore f/m 75m Trommel	25,00 €
HAN72 Multicore 16/4 Stagebox und XLR-Snake, 30m Trommel	18,50 €
HAN72 Multicore 20/4 Stagebox 25m Trommel	17,50 €
HAN72 Stagebox 1:1+0, 20/4 Kanal XLR, 1xHAN72	17,50 €
HAN72 Stagebox 1:1+1, 20/4 Kanal XLR, 2xHAN72	17,50 €
HAN72 Stagebox 1:1+2, 20/4 Kanal XLR, 3xHAN72 Grundlift einzeln und pro Ausgang	17,50 €

Lichttechnik

Movinglights

Robe CSpot 700E AT Profile, kopfbewegter Scheinwerfer, 700 W MSR, Zoom 15° - 51°, stufenlose Farbkorrektur 7500° K bis 3200° K, CMY-Farbmischsystem, Farbrad, Goborad, Effektrrad	120,00 €
Robe CSpot 250 AT Profile, kopfbewegter Scheinwerfer, 250 W MSD, Farbrad, Goborad	57,50 €
Robe CSpot 1200EAT Profile, kopfbewegter Scheinwerfer, 1200 W MSR, Zoom 11° - 42°, stufenlose Farbkorrektur 7500° K bis 3200° K, CMY-Farbmischsystem, Farbrad, Goborad, Effektrrad	130,00 €
Martin MiniMAC Wash Washlight, kopfbewegter Scheinwerfer, 150 W MSD, 40° Abstrahlwinkel, 12 Farben	30,00 €
Martin MiniMAC Profile Profile, kopfbewegter Scheinwerfer, 150 W MSD, 12 Farben, 7 Gobos	30,00 €
Martin MAC 300 Washlight, kopfbewegter Scheinwerfer, 250 W MSD, CMY-Farbmischung	53,00 €
Martin MAC 250+ Profile, kopfbewegter Scheinwerfer, 250 W MSD, 12 Farben, 8 Gobos	50,00 €
MAC-Dome 500 Regenschutz für Movinglights Passend bis Robe ColorSpot 575er / Martin MAC 500er (Optional mit MAC-Dome 2000 Adapterplatte bis Robe ColorSpot 1200 / Martin MAC 2000 nutzbar)	84,00 €
MAC-Dome 2000 Adapterplatte für MAC2000 / Robe 1200	10,50 €
Clay Paky MiniScan HPE DMX, Scanner, 150W, 6 Gobos, 1 Farb-, 1 Effektrrad	42,00 €

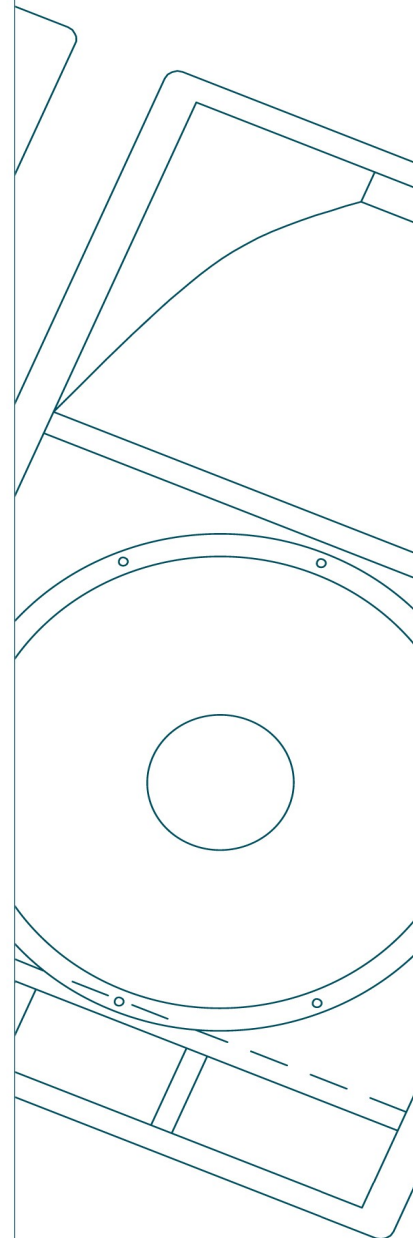

Scheinwerfer

ARRI Junior Stufenlinsenscheinwerfer 1kW inkl. Farbrahmen, Torblende, Magic Klemme, Safety	12,50 €
ARRI Junior Stufenlinsenscheinwerfer 0,3kW inkl. Farbrahmen, Torblende, Magic Klemme	8,40 €
Beamlight Reiche & Vogel NS 1000 Scheinwerfer mit Halogen-Parabolspiegelrefektor, 1000W, mit Vorschaltgerät, Anwendung: Beameffekte für große Distanzen	30,00 €
Beamlight Reiche & Vogel NS 500 Scheinwerfer mit Halogen-Parabolspiegelrefektor, 500W, mit Vorschaltgerät, Anwendung: Beameffekte für große Distanzen	20,00 €
Beamlight Reiche & Vogel NS 250 Scheinwerfer mit Halogen-Parabolspiegelrefektor, 250W, mit Vorschaltgerät, Anwendung: Beameffekte für große Distanzen	10,00 €
ETC Source Four PAR 0,575kW HPL 575W PAR Washlight im eleganten, schwarzen Gehäuse, Austauschbare Linsen (VNSP, NSP, MFL, WFL), Magic Klemme, Safety. Anwendung: hochwertige Beleuchtungslösungen bei 40% weniger Stromverbrauch	8,00 €
ETC Source Four Gobohalter A-Size	5,00 €
ETC Source Four Profilscheinwerfer 575W, Zoombereich 15°-30°	20,00 €
Spotlight Arena Stufenlinsen 2kW inkl. Farbrahmen, Torblende, Halfcoupler	16,50 €
Spotlight Arena Stufenlinsen 1kW inkl. Farbrahmen, Torblende, Pennclaw	12,00 €
Spotlight Arena Stufenlinsen 0,65kW inkl. Farbrahmen, Torblende, Magic Klemme	10,50 €
Profilscheinwerfer 0,575kW 19° Festoptik	16,00 €
Fluter HQI 0,15kW Symmetrisches Abstrahlverhalten	11,00 €
Prospot HQI Fluter 0,15kW Symmetrisches Abstrahlverhalten, inkl. Torblende	10,00 €
Fluter 500W Asymmetrisches Abstrahlverhalten	6,00 €
Fluter 500W Floor Asymmetrisches Abstrahlverhalten	7,00 €
Fluter 1kW Symmetrisches Abstrahlverhalten	8,50 €
Farbwechselfluter 2kW Dicro-8-Light, HAN 16 IN/OUT	20,00 €
PAR 64 MSR 575W MSR, IP65, Outdoor	16,00 €

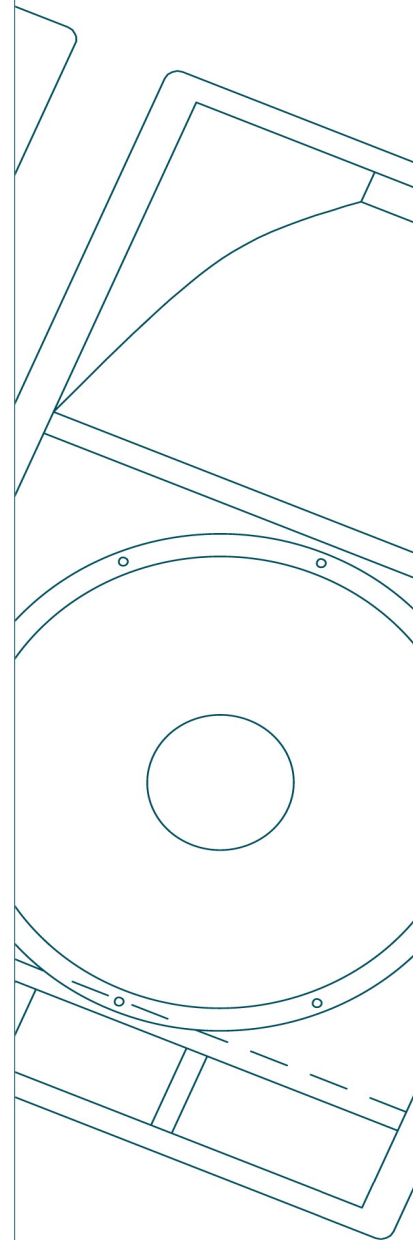

PAR 64 CP 1000W, CP6x	6,30 €
PAR 64 500W, Raylight	5,50 €
PAR 56 300W, mit Bodenplatte	5,70 €
PAR 64 6er Bar 16mm Zapfenaufnahme, HAN16 exkl. 6x PAR 64 0,5 kW Raylight	11,25 €
PAR 64 4er Show-Bar DMX, Sound to Light, Stand-Alone. Exklusive 4x PAR 64 0,5 kW Raylight	19,50 €
PAR 64 4er Bar 16mm Zapfenaufnahme, HAN16 Exklusive 4x PAR 64 0,5 kW Raylight	7,50 €
PAR 36 Scheinwerfer 100W 12V/100W inkl. Bodenplatte	6,30 €
PAR 36 Pinspot schwarz, inkl. Bodenplatte	5,30 €
PAR 36 Pinspot silber, inkl. Bodenplatte	5,30 €
PAR 36 long ACL-Satz 8x250W	33,50 €
PAR 36 6er Bar 230 V Schukoanschluß	26,00 €
PAR 30 Longnose 100 W Halogen Spot inkl. Bodenplatte	6,00 €
Matrixmodul 4x4 PAR 36 einzeln Steuerbar über DMX	52,50 €
Striplite 20x 12V/35W, boostbar	15,50 €
Büffetbeleuchtung 6er Bar PAR 16 12V/35W, Trafo, Handdimmer	40,00 €
Leuchtstoffröhre 120cm	15,00 €
UV-Leuchtstoffröhre mit Reflektor 120cm, 36W	7,00 €

LED Farbwechselscheinwerfer

Martin Stagebar 54 L / LED Washlight Farbsteuer-Modi: RGBAW, RGB, HSI, HSIC, DMX-Kanäle: 3 – 30 Steuerungsoptionen für gruppierte Pixel: 6 x 1 (Einzelsteuerung), 3x2, 2x3 oder 1x6 (alle Pixel in einer Gruppe)	40,00 €
Ayrton moduLED 150 Set bestehend aus: 2x Ayrton moduled 150, 1x Easybox, Verbindungskabeln, Magicclamp, Bodenplatte	70,00 €

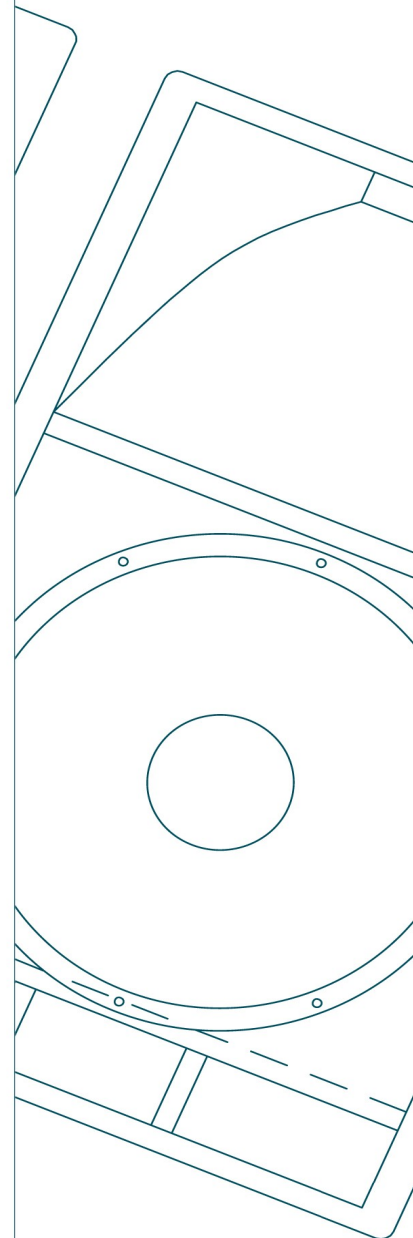

Lichteffekte / Diskoeffekte

Spiegelkugelset halb halbe Kugel 30cm Durchmesser, inkl. 2xPinspotMotor	14,00 €
Spiegelkugelset 30 30cm Durchmesser inkl. Motor und 2xPinspot	12,50 €
Spiegelkugelset 50 50cm Durchmesser inkl. Motor und 2xPinspot	26,00 €
Spiegelkugelset 100 100cm Durchmesser inkl. Positionierantrieb	62,50 €
Martin T-Rex MiniScan, spiegelabgelenkt mit Gobo/Farbrad, soundanimiert	18,00 €
Martin Raptor soundgesteuerter Lichteffekt mit triangularem Prisma	21,00 €
Martin Mania DC2 Feuereffektprojektor 100W Halogen, Focus, Drehrichtung	18,00 €
Martin Mania DC1 Wassereffektprojektor, 100W Halogen, Focus, Drehrichtung	18,00 €
Martin Juggler MiniScan, spiegelabgelenkt mit Gobo/Farbrad, soundanimiert	18,00 €
Martin Discovery Strahlenbündellichteffekt, soundanimiert	18,00 €
Martin Destroyer X 250 Lichteffekt, DMX	18,00 €
Orion Chase Slave Gobo und Farbwechsel Lichteffekt	7,50 €
Orion Chase Master Gobo und Farbwechsel Lichteffekt, erweiterbar	17,50 €
Showtec Dataflower Rotogobo Multiflowereffekt, 21 Strahlen und 8 verschiedene Gobos, 360° Drehung, musikgesteuert, Lampe: 24V/250W ELC	18,00 €
Showtec BAT one DMX-gesteuerter Goboflower: Shutter, 15 verschiedenfarbige Gobos, Links-/Rechts-Rotation, Stand-alone und Master-/Slave-Modus. Leuchtmittel: 24V/250W ELC	18,00 €
DMX-Farbwechsler 8 Farben, 2 Kanal DMX Leuchtmittel: 24V/250W ELC	16,00 €
Lynx Moonflowereffek, soundanimiert	19,00 €
Space Beam Set Lichteffekt mit 6 optischen Linsen pro Einheit, um 6 starke Strahlen zu projizieren, Strobing, musikgesteuert. 3 Anschlusskabel, Ventilator Kühlung.	18,00 €

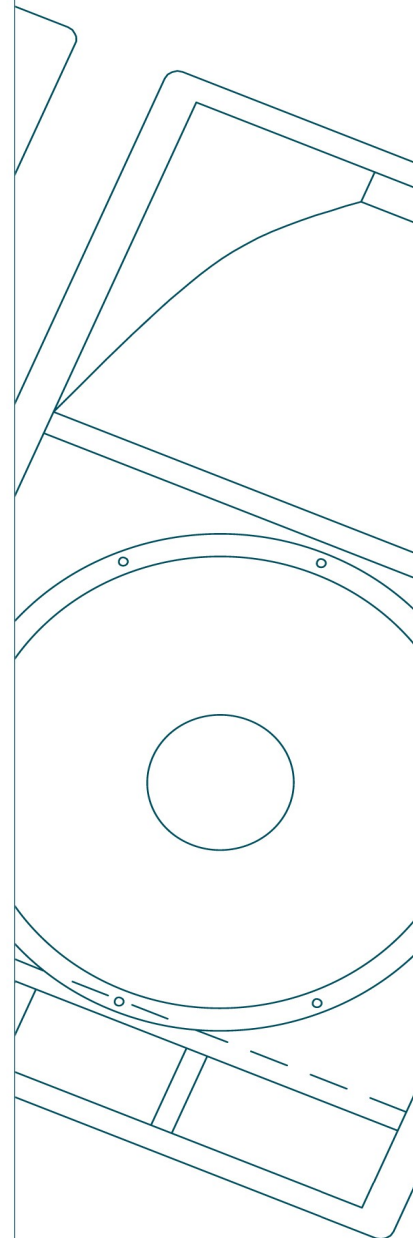

Talisman 17,00 €
Lichteffekt mit vielfarbigem Flowertunnel-Effekt
1000 Watt, musikgesteuert

Martin Atomic 3000 25,00 €
DMX, 3000W, Blitzintervalle von 20ms bis 2 s,
vorprogrammierte Spezialeffekte, 5600K Farbtemperatur

Strobe Digiflash 20,00 €
2,5kW, DMX, dimmbar

Strobe analog 17,00 €
1,5kW, dimmbar

Antari Seifenblasenmaschine 21,00 €
Zwei rotierende Räder, Problemloses Nachfüllen
der Seifenlauge, Niedriger Fluidverbrauch, Hängende
oder stehende Montage möglich

Lichtsteuerungen

MA grandMA light 200,00 €
digitales Lichtstellpult, 2048 DMX-Kanäle, 4 DMX-Ausgänge,
1 interner Touchscreen, 3 SVGA Ausgänge, für zusätzliche externe
Farbbildschirme und Servicemonitor, USV, inkl. 2 x 17" Display

MA grandMA Video Medienserver 180,00 €
Auflösung 2048x2048 Pixel, 32 Layer,
Softedge- Keystone- Blendschiebereffekte, Pixel Mapper für die
Videoausgabe an eine DMX-Matrix, MA-Net Echtzeitkommunikation

MA grandMA micro 100,00 €
digitales Lichtstellpult, 1024 DMX-Kanäle, 2 DMX-Ausgänge,
1 interner Touchscreen

MA Scancommander 80,00 €
DMX, Lichtstellpult für 16 Movinglights mit bis zu 24 Funktionen,
direkte Anwahl der Effekte und Geräte, Tourversion mit
Trackball und Tastatur

MA Lightcommander 24/6 45,00 €
DMX, Lichtstellpult, Kanalverdopplung im Wide Modus,
Softpatch mit 255 Kanälen

MA Lightcommander 12/2 26,00 €
DMX, Lichtstellpult, Kanalverdopplung im Wide Modus,
Softpatch mit 99 Kanälen

Lichtstellpult PT 8 18,00 €
DMX, Lichtstellpult für 16 Movinglights, 6 Chases programmierbar

Martin MC-1 10,50 €
vorprogrammierbarer Controller für Martin Minimacs

Licht Zubehör

Wireless DMX Set 50,00 €
bestehend aus 1x W-DMX-Transmitter und
1x W-DMX-Receiver, für 512 Känale

Wireless DMX Transmitter 25,00 €
W-DMX-Transmitter, für 512 Känale, Auto-Synchronisation

Wireless DMX Receiver 25,00 €
W-DMX-Receiver, für 512 Kanäle, Auto-Synchronisation

MA DMX Booster 16,00 €
1 IN + Link / 7 OUT, 3pol. !!!

DMX Booster 4 15,50 €
1 IN + Link / 4 OUT, 3pol/5pol

Dimmer

Switchpack 12 Kanal 26,00 €
DMX, Schuko, 2xHAN16

Multiexchanger 21,00 €
DMX, 0-10V, 16 Kanäle, für Chromasphere, Leuchtstofflampen

Handdimmer 2,0 kW 5,50 €
DMX, 2000W, Feinsicherung

Handdimmer 1,0 kW 5,00 €
DMX, 1000W, Feinsicherung

Dimmer 6 x 2,3 kW 25,00 €
DMX, Harting, CEE 16 A, einzelne LS-Automaten

Dimmer 24 x 2,3 kW 108,00 €
DMX, Hotpatch, Harting, CEE 63A, einzelne LS-Automaten
und Fls, CEE 32A-Link

DimMA 12 x 2,3 kW 45,00 €
DMX, digital, 2 x Harting, CEE 32 A, einzelne LS-Automaten

Dekolicht

Chromasphere 31,50 €
LED Lightball 30cm, 12,5W, RGB

Miniballon 10,50 €
30cm Durchmesser, zzgl. LED Hochleistungskolben
weiß mattierte Kugel mit Ringöse und Schukoanschlusskabel

Megaballon-Landvariante 157,50 €
3,0m Durchmesser, Montageöffnung D=10 cm

Megaballon Wasservariante 249,00 €
3m Durchmesser, inkl. Adapterplatte, Ballast, Luftpumpe

LED Hochleistungskolben Fernbedienung 6,00 €
für LED Hochleistungskolben DMX / Infrarot,
Steuerung des Farbmischsystems oder vorprogrammierter Farbverläufe

LED Hochleistungskolben DMX / Infrarot 21,00 €
RGB Farbmischsystem, E27 Sockel, 12 x 1 Watt LED,
Programmierung via DMX oder Fernbedienung,
vorprogrammierbare Farbverläufe via PC

LED Hochleistungskolben DMX 21,00 €
RGB Farbmischsystem, E27 Sockel, 12 x 1 Watt LED,
Programmierung via DMX

Cube 04 35,00 €
LED-Leuchtobjekt, weiß 40x40x40cm,
als Beistelltisch nutzbar

Stehlampe DORIS 350,00 €
Indoor-Variante, Megaballon 3m Durchmesser,
Traverse, Ballast, Luftpumpe

Nebel / Haze

Antari Z-1500 39,00 €
Nebelmaschine, 1,5kW, DMX (Interface), inkl. Komfortfernbedienung

Antari Z-1000 26,00 €
Nebelmaschine, 1,0kW, inkl. Fernbedienung

FogJet 21,00 €
Nebelmaschine mit vertikalem Ausstoß

JEM Technofog 23,00 €
Nebelmaschine mit Fernbedienung

JEM Sharky 23,00 €
Kleinstnebelmaschine

MARTIN MAGNUM 650 22,00 €
Nebelmaschine, 600 W Heizelement, inklusive Handfernsteuerung

Antari X-310D Fazer 36,50 €
Dunstgenerator, 1,5kW, DMX-Controller X-20

Antari Z-300 18,00 €
Dunstgenerator, 1,0kW Hazer

Antari Z-300 II Stage Hazer 18,00 €
Dunstgenerator, 0,7kW, inkl. Komfortfernbedienung

JEM Technohaze 18,00 €
Dunstgenerator, inkl. Fernbedienung

Smoke Factory Tour Hazer II 40,00 €
Dunstgenerator, 1,6kW
DMX-Steuerung, Dunstmenge und Lüfter regelbar, robustes Flightcase
mit 5-Liter-Kanister-Direkteinschub, feiner Designer-Haze
Anwendung: Beam-Effekte & Moving-Light-Shows

Kabel

HAN 16 Plugbox 3,15 €
HAN 16 auf 6xSchuko

HAN 16 Lastcore 5,30 €
2,5m / 5,0m / 10,0m / 15,0m / 20,0m / 30,0m

Videotechnik

Projektoren

Christie DS+6K DLP Projektor 1.100,00 €
Lichtleistung: 6500 ANSI Lumen,

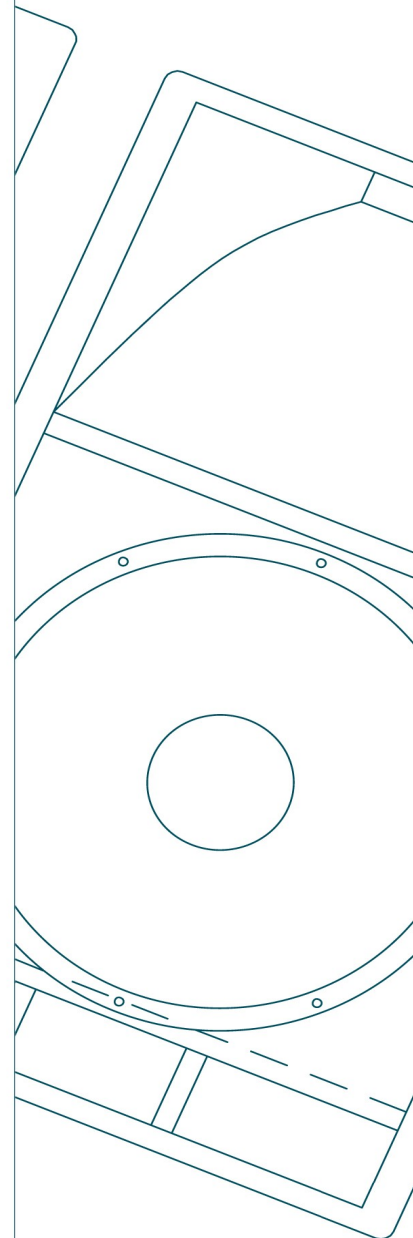

Kontrast: 1600-2000:1, Auflösung: 1400x1050 (True SXGA+) 4:3,
Video-In: RGBHV, DIV-I, Composite Video, S-Video, RS-232, RS-422,
Leuchtmittel: 1.0kW CERMAX® Xenon,
Stromverbrauch: 1,6kW/6,96A max.
Abmessung (BxHxT): 660x313x566mm (ohne Optik),
über Ethernet fernsteuerbar

Christie Optik für DS+6K

ab 250,00 €

Panasonic PT-D 7700 DLP-Projektor

1.200,00 €

Lichtleistung: 7.000 ANSI Lumen,
Auflösung: 1400x1050 (SXGA+) 4:3, Video-In: RGBHV, YUV, Y/C, CV
Stromverbrauch: 0,8kW/3,5A, Abm.(BxHxT): 530x200x569mm
Gewicht: 22kg, Zubehör: Fernbedienung

Panasonic Optik für PT-D 7700

ab 150,00 €

Sanyo PLC-XU 105 LCD Projektor

150,00

Lichtleistung: 4.500 ANSI Lumen,
Auflösung: 1024x768 (XGA) 4:3, Video-In: VGA, RGBHV, YUV, Y/C, CV
Kontrast: 500:1, Objektiv: F = 1,7–2,5/f = 19,2–30,2 mm,
Abmessung (BxHxT): 334x93x257mm, Stromverbrauch: 0,45kW/1,96A,
Gewicht: 3,5kg, Zubehör: Fernbedienung

Sanyo PLC-XU70 LCD Projektor

100,00 €

Lichtleistung: 1.500 ANSI Lumen,
Auflösung: 1024x768 (XGA) 4:3, Video-In: 2xVGA, Y/C, CV,
Optik: 1,7-2,05:1, Stromverbrauch: 0,26kW/1,13A,
Abmessungen (BxHxT): 295x69x208mm,
Gewicht: 2,7kg, Zubehör: Fernbedienung

Displays und Monitore

Sanyo LCD Display 42"

190,00 €

102cm Bilddiagonale, Auflösung 1366 x 768 W-XGA, 16:9,
datentauglich, Anschlüsse: RGBHV, DVI-D, VGA, Scart, Composite Video
Wandhalterung oder Bodenständer auf Anfrage erhältlich.

Leinwände

Leinwand Fastfold

105,00 €

Aufprojektion, Format 4/3, 229x168,9 cm

Leinwandtuch,

300,00 €

Format 16/9, 10,20m x 5,74m / Aufprojektion

Computer Technik

Toshiba Satellite A210-10L Notebook

90,00 €

CPU: AMD Turion 64X2 1,6GHz Dual-Core
RAM: 1GB DDR2 SO-Dimm, HDD: 160GB S-ATA 7200, OS: WXP Pro
Sonstiges: WLAN, 1000 Mbit, USB2.0, FW400

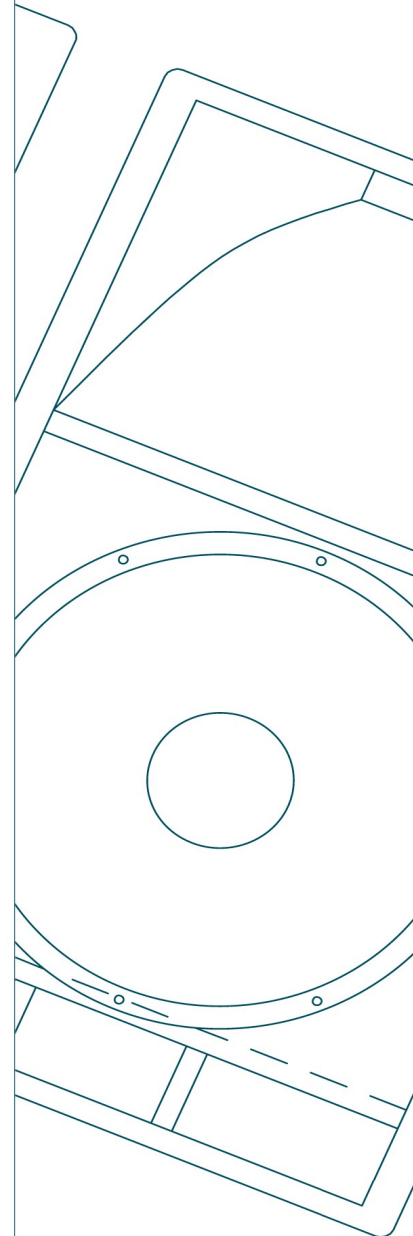

Zuspieler AV

Sony DCD NS-355 30,00 €
Multiformat DVD-Player, Scart, Video/Audio Out Cinch

Extron RGB 109 xi Interface 300MHz 40,00 €
RGBHV Leitungstreiber

BNC Matrix 36,50 €
4 in 8 out, frei wählbare Eingangssignale je Ausgang

Zubehör AV

Video Mirror Unit 130,00 €
Ohne Projektor!
Mittels DMX steuerbare Spiegeleinheit für Projektoren, durch Lochaufnahmeplatte für verschiedene Projektoren anwendbar, PAN 180° / TILT 90°, Magicclamp

AV-Kabel

RGBHV Video-Multicore 50,00 €
7 Kanal + 4 XLR + 1 Strom 50m(schwarzes Kabel)
inkl. Videopatchkabel + Strompatchkabel

RGBHV 75ohm Video-Multicore 50,00 €
7 Kanal 75,0m(blaues Kabel)
inkl. Videopatchkabel

CAT5 40m Trommel 18,00 €
inkl. Tonne und Linkkabel

Kommunikation

Funk

Motorola GP340 17,00 €
Funkgerät, 8 Kanäle, inkl. Akku, Gürtelclip und Ladeschale

Motorola GP340 5,50 €
Headset für Motorola GP340

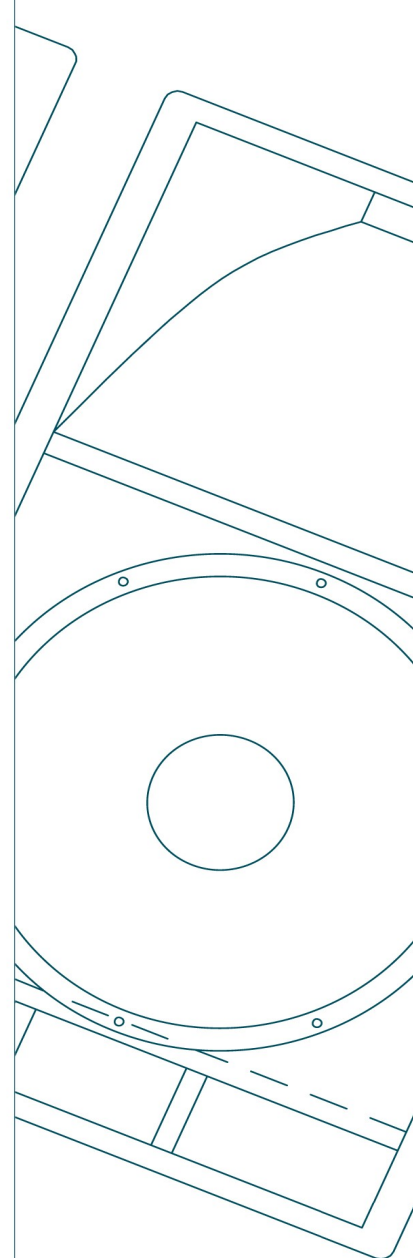

Hardware

Bühne

Bütec Bühnenelement

0,50 x1,00 m	10,00 €
1,35 x1,00 m	12,00 €
1,00 x1,00 m	11,00 €
2,00 x1,00 m	12,00 €

Bütec Steckfuß fest

20 cm	0,80 €
40 cm	0,80 €
80 cm	0,80 €
90 cm	0,80 €

Bütec Teleskopfuß

050 cm bis 080 cm	0,80 €
060 cm bis 100 cm	1,00 €
100 cm bis 180 cm	1,80 €

Bühnentreppenstufe

Stahl Höhe 020 cm, Breite 100 cm, Tiefe 20 cm	6,00 €
Stahl Höhe 040 cm, Breite 100 cm, Tiefe 20 cm	6,00 €
Stahl Höhe 060 cm, Breite 100 cm, Tiefe 20 cm	6,00 €
Stahl Höhe 080 cm, Breite 100 cm, Tiefe 20 cm	6,00 €
Stahl Höhe 100 cm, Breite 100 cm, Tiefe 20 cm	6,00 €

Treppengeländer

Stahl Höhe 110 cm	8,00 €
-------------------	--------

Traverse

Litec Truss QX30

Kompatibel mit EUROTRUSS FD34

0,50 m	4,50 €
1,00 m	6,00 €
1,50 m	9,00 €
1,75 m	13,00 €
2,00 m	12,00 €

Litec Truss QD30

Kompatibel mit EUROTRUSS FD34

0,195 m	4,50 €
0,25 m	4,50 €
0,50 m	4,50 €
1,00 m	6,00 €
2,00 m	12,00 €
3,00 m	18,00 €

Litec Truss 4-Weg T-Stück

13,00 €

Litec Truss 4-Weg Kreuz

13,00 €

Litec Truss 3-Weg T-Stück

13,00 €

Litec Truss 3-Weg Eckstück

13,00 €

Litec Truss 2-Weg Eckstück

13,00 €

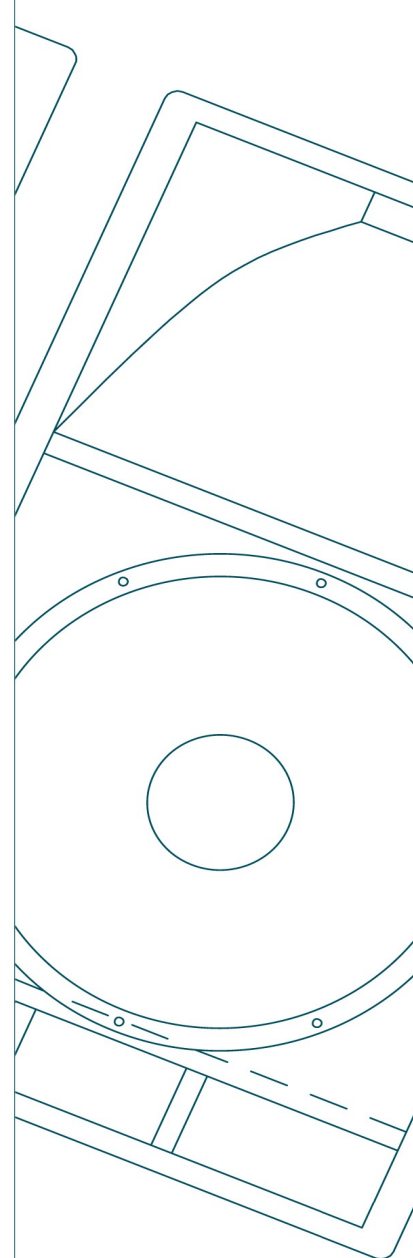

Litec Truss Vario-Ecke 21,00 €
0°-180°, für QD30 / QX30

Truss Bodenplatte Stahl 12,00 €
M8 Gewindereihe, 0,8 x 0,4 x 0,1 m, 35kg

Groundsupport Stack-Base 10,50 €
Stahl, Standfläche 1,0 x 1,0 m

Rigging / Stative

VMB Lift TE078 60,00 €
Höhe bis 8,00 m, geprüft bis 280 kg Auflast

VMB Lift TE074 30,00 €
Höhe bis 5,30 m, geprüft bis 200 kg Auflast

Manfrotto Wind-Up 12,50 €
Höhe bis 3,90 m, geprüft bis 30 kg Auflast

Manfrotto Autopole 10,50 €
Klemmstativ, 218-370 cm

Manfrotto Autopole 5,20 €
Klemmstativ, 060-100 cm

LS Stativ K&M 4,00 €
Höhe bis 2,18 m, geprüft bis 50 kg zentrische Last

Lichtstativ K&M 5,00 €

Handkettenzug 12,00 €
Stirnradkettenzug, 10,0 m Hub, 1,0 t

DT-F2 Flyware für 2 x DT-10, horizontal/vertikal verstellbar 10,00 €

DT-F1 Flyware für 1 x DT-10, horizontal/vertikal verstellbar 5,00 €

Power Supply

Stromkabel

Kabelbrücke 1,0m 8,50 €
Outdoor, überfahrbar

CEE 125A Kabel auf Anfrage
10,0m

CEE 63A Kabel auf Anfrage
10,0m / 15,0m / 25,0m

CEE 32A Kabel auf Anfrage
5,0m / 7,5m / 10,0m / 15,0m / 20,0m

CEE 16A Kabel auf Anfrage
2,5m / 5,0m / 10,0m / 15,0m / 20,0m / 30,0m

Schukokabelkiste 230V lang 42,00 €
[450,0m] 10x 10,0m, 10x 15,0m, 10x 20,0m, 45x 3fach Verteiler

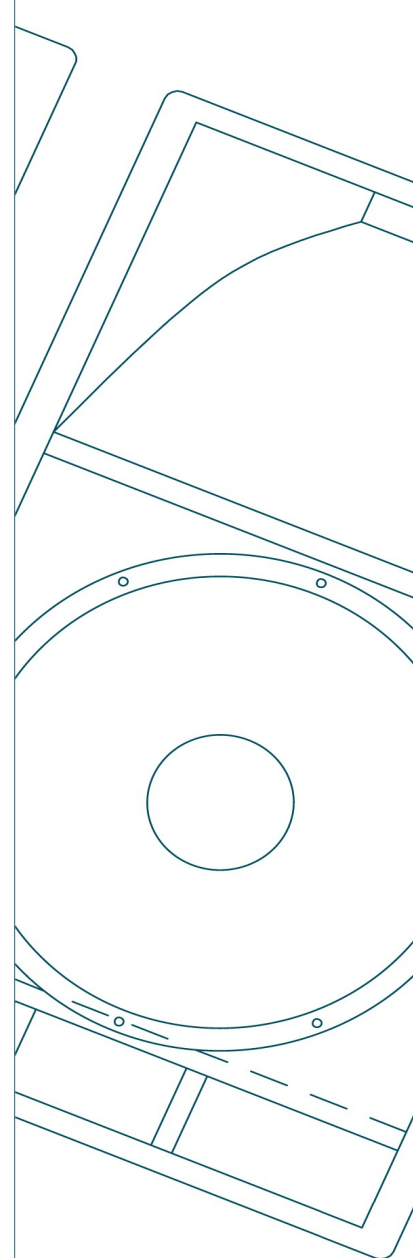

Schukokabelkiste 230V kurz 42,00 €
[362,5m] 25x 2,5m, 25x 5,0m, 10x 7,5m, 15x 10,0m, 12x 3fach,
8x 6fach Verteiler

230V Verlängerung 1,05 €
2,5m / 5,0m / 7,5m / 10,0m / 15,0m / 20,0m Schukokabel

Stromverteilungen

CEE 125A – Verteilung 28,00 €
2xCEE63A, 3x230V

CEE 63A – Verteilung 28,00 €
2xCEE32A, 4x16A, 6x230V, einzelne FI

CEE 63A – Verteilung 15,00 €
2xCEE32A, 2xCEE16A, 3x230V, o.FI, swlgel

CEE 63A – Verteilung 23,00 €
1xCEE32A, 6xCEE16A, 3x230V, 2xFI, swlgel

CEE 63A – Verteilung 23,00 €
2xCEE32A, 4xCEE16A, 3x230V, FI, gelber lgel

CEE 32A – Verteilung 17,50 €
4xCEE16A, 3xSchuko

CEE 32A - Verteilung 17,00 €
2xCEE16A, 2xSchuko

CEE 32A - Verteilung 17,00 €
1xCEE32A, 2xCEE16A, 4xSchuko

CEE 16A - Verteilung 5,20 €
3xSchuko

Aggregate

Honda EU30is 135,00 €
Stromerzeuger, 3,0 kVA, geregelt, superschallgedämpft, tragbar
bei Auslandsgebrauch EG-Konformitätserklärung benötigt

Spezial

Möbel

Rednerpult weiss 110,00 €
Rednerpult schwarz 110,00 €

Dekoration

Paravent 10,00 €
schwarz oder grau, 136cm hoch / 100cm breit

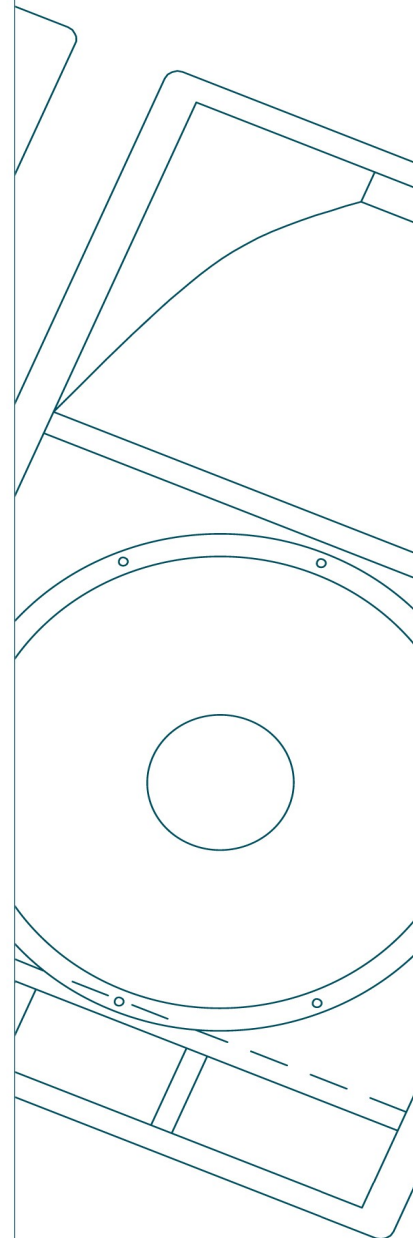

Diverse

Notausgangslicht

nach CEAG Euro 3-3/D

wird über Schuko-Stecker gespeist

5,50 €

Arnold Positionierantrieb POX 3100

DMX-Ansteuerung, 8/16 Bit, frei parametrierbar:

Rechts-/Linkslauf, Position, Geschwindigkeit, Anlaufverhalten.

Doppelt gelagerte Antriebswelle.

Belastung: axial (100Kg), orthogonal (50Kg), radial (30Kg)

40,00 €

Transformator 19"

230V - 110V, 19", US-Anschlüsse, 2000VA

31,50 €

Transformator

230V - 110V, US-Anschlüsse, 1000VA

31,50 €

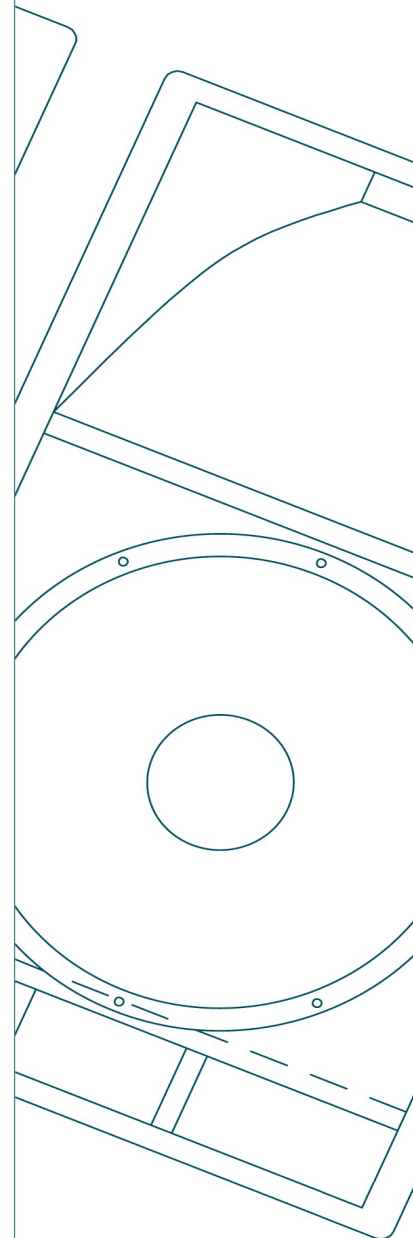

Dienstleistungen

Personal

Projektleitung / Produktionsleitung	nur Tagessatz*	auf Anfrage
Technische Leitung	nur Tagessatz*	auf Anfrage
Techniker		
Ton / Licht	Tagessatz*	325,00 €
Video	Tagessatz*	430,00 €
Rigging	Tagessatz*	350,00 €
Assistent		
Ton / Licht / Bühne	Stundensatz	23,00 €
Helfer	Stundensatz	18,00 €

* unsere Tagessätze sind wie folgt gestaffelt:

weniger als	10 Stunden = 1,0 TS
weniger als	16 Stunden = 1,5 TS
mehr als	16 Stunden = 2,0 TS

Wir erheben keine Sonderzuschläge für Wochenend- und Feiertageinsätze!
Hotel-, Spesen- und Reisekosten werden nach Aufwand berechnet.
Gerne kalkulieren wir Ihnen individuell den Personalbedarf für Ihre Veranstaltung.

Transport

LKW 7,5to

Lieferung und Abholung innerhalb Hamburg inkl. Fahrer	195,00 €
Außerhalb Hamburg inkl. Fahrer	km-Preis 0,90 €

LKW 5,0to

Lieferung und Abholung innerhalb Hamburg inkl. Fahrer	120,00 €
Außerhalb Hamburg inkl. Fahrer	km-Preis 0,80 €

LKW 3,5to

Lieferung und Abholung innerhalb Hamburg inkl. Fahrer	96,00 €
Außerhalb Hamburg inkl. Fahrer	km-Preis 0,60 €

PKW

Lieferung und Abholung innerhalb Hamburg inkl. Fahrer	60,00 €
Außerhalb Hamburg inkl. Fahrer	km-Preis 0,50 €

Allgemeine Geschäftsbedingungen

§1 Geltungsbereich

Die nachstehenden Bedingungen sind Grundlage und Bestandteil aller Vertragsverhältnisse und damit im Zusammenhang stehender Rechtsgeschäfte zwischen der TOTEC Soundservice Gesellschaft mit beschränkter Haftung (nachfolgend TOTEC genannt) und Ihren Vertragspartnern, die Waren, Sach- und Dienstleistungen von TOTEC in Anspruch nehmen (nachfolgend Kunde genannt). Etwaigen Allgemeinen Geschäftsbedingungen des Kunden wird hiermit ausdrücklich widersprochen.

§2 Angebot und Vertragsabschluss

1. Die Angebote von TOTEC sind grundsätzlich freibleibend und unverbindlich. Die Auftragserteilung durch den Kunden sowie die Auftragsbestätigung durch TOTEC bedürfen zur Rechtswirksamkeit der schriftlichen oder fernschriftlichen Form (Telefax).

2. Abbildungen, Zeichnungen, Gewichts- und Maßangaben sowie sonstige Darstellungen und Angaben in Vertrags- oder Angebotsunterlagen, Prospekten und Drucksachen sind nur annähernd maßgebend. Änderungen aufgrund technischer Weiterentwicklung bleiben vorbehalten.

§3 Urheberrecht

1. Jeder an TOTEC erteilte Auftrag ist ein Urheberwerkvertrag, der auf die Einräumung von Nutzungsrechten an Design-Werkeleistungen gerichtet ist. Es gelten der §2 und §§31f UrhG in Verbindung mit den Werkvertragsbestimmungen des BGB.

2. Für die Entwürfe, Konzepte und Werkzeichnungen, sowie für Prototypen und Modelle als persönliche geistige Schöpfung gilt das Urheberrecht. Die Bestimmungen des Urheberrechtes gelten auch dann, wenn die nach §2 UrhG erforderliche Schöpfungshöhe nicht erreicht ist.

3. Gemäß §1 der UrhG dürfen alle Unterlagen ausschließlich der Urheberbezeichnung weder im Original noch bei der Reproduktion verändert werden. Jede Art von Nachahmung (auch in Teilen oder Details), Auswertung durch Dritte, Veröffentlichungen, Vervielfältigungen, Weiterreichungen, zweckentfremdeter Nutzung sind unzulässig und unterliegen ausdrücklich sowohl der Zustimmungspflicht des Urhebers als auch der Honorarpflicht.

4. TOTEC bleibt unbeschädigt des Nutzungsrechts des Auftraggebers zur Nutzung der Unterlagen berechtigt. Bei der Kündigung ist der Auftraggeber verpflichtet, alle ihm ausgehändigten Unterlagen unverzüglich, unaufgefordert und unbeschadet an TOTEC zurück-zugeben.

5. Im Falle der Zuwiderhandlung behält TOTEC sich ausdrücklich Schadensersatzansprüche vor.

6. Mit der Zahlung des Nutzungshonorars erwirbt der Auftraggeber das Recht, die Arbeiten im vereinbarten Rahmen zu verwerten. Damit räumt TOTEC in der Regel zugleich das einfache Nutzungsrecht gemäß §31 Abs.2 UrhG ein.

7. Vorschläge des Auftraggebers oder seine sonstige Mitarbeit begründen kein Miturheberrecht, nur wenn dies ausdrücklich vereinbart worden ist.

§4 Preise und Vergütung

1. Sämtliche von TOTEC genannten Preise sind grundsätzlich Netto-Preise zzgl. gesetzlicher Umsatzsteuer.

2. Wird eine im Vertrag nicht vorgesehene Leistung gefordert, so hat TOTEC Anspruch auf besondere Vergütung. TOTEC muss jedoch den Anspruch dem Auftraggeber ankündigen, bevor TOTEC mit der Ausführung der Leistung beginnt. Die Vergütung bestimmt sich nach den Grundlagen der Preisermittlung für die vertragliche Leistung und den besonderen Kosten der geforderten

Leistung. Sie ist möglichst vor Beginn der Ausführung zu vereinbaren.

3. Ist als Vergütung der Leistung eine Pauschalsumme vereinbart, so bleibt die Vergütung unverändert. Weicht jedoch die ausgeführte Leistung von der vertraglich vorgesehenen Leistung so erheblich ab, dass ein Festhalten an der Pauschalsumme nicht zumutbar ist (§ 242 BGB), so ist auf Verlangen ein Ausgleich unter Berücksichtigung der Mehr- oder Minderkosten zu gewähren.

4. Leistungen, die TOTEC ohne Auftrag oder unter eigenmächtiger Abweichung vom Vertrag ausführt, werden nicht vergütet. Eine Vergütung steht TOTEC jedoch zu, wenn der Auftraggeber solche Leistungen nachträglich anerkennt. Eine Vergütung steht TOTEC auch zu, wenn die Leistungen für die Erfüllung des Vertrages notwendig waren, dem mutmaßlichen Willen des Auftraggebers entsprechen und ihm unverzüglich angezeigt werden.

5. Stellt TOTEC im Einverständnis mit dem Auftraggeber einen oder mehrere Entwürfe für eine konkret zu beauftragende gestalterische oder konzeptionelle Leistung her, so bleibt der Auftraggeber zur Zahlung des vereinbarten Entgeltes auch dann verpflichtet, wenn er nach Kenntnis der Entwürfe von TOTEC mit der weiteren Realisation nicht mehr beauftragt. Die ersparte Leistung wird angerechnet.

6. Vorschläge des Auftraggebers oder seine sonstige Mitarbeit haben keinen Einfluss auf die Höhe der Vergütung.

§5 Zahlung, Aufrechnungs- & Abtretungsverbot

1. Grundsätzlich sind Zahlungen des Auftraggebers ohne jeden Abzug ab Rechnungsdatum fällig und spesenfrei an TOTEC zu zahlen.

2. Die Aufrechnung seitens des Auftraggebers mit von TOTEC bestrittenen oder nicht rechtskräftig festgestellten Gegenansprüchen ist ausgeschlossen. Gleiches gilt für die Ausübung eines Zurückbehaltungsrechts wegen solcher Gegenansprüche.

3. Der Auftraggeber ist nicht berechtigt, seine ihm gegen TOTEC zustehenden Forderungen und Rechte an Dritte abzutreten bzw. zu übertragen.

§6 Eigentumsvorbehalt

1. Die von TOTEC gelieferten Gegenstände und eingebauten Teile unterliegen bis zur vollständigen Bezahlung sämtlicher Forderungen aus der Geschäftsbeziehung mit dem Auftraggeber dem verlängerten Eigentumsvorbehalt von TOTEC. Verarbeitungen oder Umbilden der von TOTEC gelieferten Sachen erfolgen stets für TOTEC als Hersteller im Sinne des §950 BGB, jedoch ohne Verpflichtung für TOTEC. Für Fälle, in denen das Eigentum von TOTEC durch Verbindung mit anderen nicht TOTEC gehörenden Gegenständen erlöschen würde, wird bereits jetzt vereinbart, dass das (Mit-)Eigentum des Auftraggebers an der einheitlichen neuen Sache im Verhältnis oder Vermischung, auf TOTEC übergeht.

2. An Entwürfen und Werkzeichnungen, sowie Mustern und Modellen, aber auch Konzepten werden nur Nutzungsrechte eingeräumt, nicht jedoch Eigentumsrechte übertragen. Die Originale sind daher nach angemessener Frist unbeschädigt zurückzugeben, falls nicht ausdrücklich eine andere schriftliche Vereinbarung getroffen wurde.

3. Die Zusendung und etwaige Rücksendung der Arbeiten geschehen auf Gefahr und für die Rechnung des Auftraggebers.

§7 Gewährleistung

1. Für alle Neugeräte geben wir eine Garantie gemäß den gesetzlichen Bestimmungen. Für TOTEC Lautsprecher-Systeme gewähren wir eine Garantie von 3 Jahren. Für Gebrauchtgeräte übernimmt TOTEC keine Garantie, es sei denn, sie ist

ausdrücklich im Kaufvertrag vereinbart. Sofern Mängel auftreten, kann der Kunde zunächst – nach Wahl von TOTEC – kostenlose Nachbesserung oder Ersatzlieferung (Nacherfüllung) verlangen, wobei entstehende Transportkosten zu seinen Lasten gehen. Bleiben drei Nachbesserungen oder Ersatzlieferungen erfolglos, kann nach Wahl des Kunden gemindert oder gewandelt werden.

2. Für zum vereinbarten Lieferumfang gehörende Geräte und Teile, die nicht von TOTEC hergestellt wurden, sowie für Verbrauchs- und Verschleißmaterial übernimmt TOTEC keine Garantie.

3. Ist ein wesentlicher Mangel, der die Gebrauchsfähigkeit erheblich beeinflusst, auf ein Verschulden der Erfüllungsgehilfen zurückzuführen, haftet TOTEC nur bei Vorsatz oder grober Fahrlässigkeit.

4. Ist ein Mangel auf die Leistungsbeschreibung oder auf Anordnung des Auftraggebers zurückzuführen, so ist TOTEC von der Gewährleistung frei.

5. Bauplanerische Vorleistungen sind nicht Gegenstand des Vertrages. Insofern übernimmt TOTEC keine Haftung für daraus entstehende Ansprüche.

§8 Schadensersatz und Haftungsausschlüsse

1. Steht TOTEC gegen den Auftraggeber ein Schadensersatzanspruch zu, kann dieser pauschal mit 25% des vereinbarten Lieferpreises ohne Nachweis als Entschädigung gelten bemacht werden, sofern nicht nachweislich nur ein geringer Schaden entstanden ist. TOTEC ist berechtigt, einen höheren tatsächlichen Schaden geltend zu machen.

2. Haftungsausschluss gilt für die Schadensersatzansprüche des Auftraggebers, so für Schadensersatzansprüche aus Unmöglichkeit der Leistung, wegen Nichterfüllung, aus positiver Vertragsverletzung und aus unerlaubter Handlung. Der Haftungsausschluss gilt für jegliche Art von Folgeschäden, ausgenommen vom Haftungsausschluss sind solche Ersatzansprüche, deren Schadensursache auf einem grob fahrlässigen oder vorsätzlichem Handeln von TOTEC beruht und Schadensersatzansprüche wegen Fehlers einer ausdrücklichen, schriftlichen zugesicherten Eigenschaft. Soweit die Haftung von TOTEC ausgeschlossen ist, gilt dies auch für die persönliche Haftung der Angestellten von TOTEC.

3. Ein Anspruch des Auftraggebers auf Ersatz von Verzugsschäden beträgt höchstens für jede volle Woche des Verzuges ein Prozent, insgesamt jedoch höchstens 5% vom Werte desjenigen Teils der Gesamtleistung, der infolge der Verspätung nicht rechtzeitig oder zweckdienlich benutzt werden kann.

4. Eine Haftung von TOTEC ohne Verschulden für Rechtsmängel wegen des Bestehens von Schutzrechten Dritter ist ausgeschlossen.

§9 Leistungsort, Gerichtsstand, Teilnichtigkeit

1. TOTEC ist der jeweilige Versendungsort, für sonstige Leistungen von TOTEC und für Zahlungen des Auftraggebers gilt Hamburg.

2. Sofern der Auftraggeber Unternehmer des HGB, juristische Person des öffentlichen Rechts oder öffentlich-rechtliches Sondervermögen ist, ist Gerichtsstand für alle sich aus dem Vertragsverhältnis unmittelbar oder mittelbar ergebenden Streitigkeiten Hamburg.

3. Sollten einzelne Bestimmungen dieser Geschäftsbedingung sich als unwirksam erweisen, so bleiben alle übrigen Bestimmungen wirksam. Die unwirksame Bestimmung ist durch eine wirksame Bestimmung zu ersetzen, die den Zweck der weggefallenen Bestimmung mit größtmöglicher Näherung erreicht.